



## Beta C28 - 2800 Wózek narzędziowy SuperTank z dziesięcioma szufladami

<http://www.elektroautomatyka.net.pl/product/show/4960>

**Cena: zł brutto**

### Cechy produktu

---

### Opis produktu

#### Cechy charakterystyczne:

- Dziesięć szuflad (588x367 mm) z prowadnicami kulkowymi.
- Szuflady z szybkim i bezpiecznym systemem otwierania i zamykania oraz z listwami frontowymi z nylonu i włókna szklanego.
- Pięć bocznych szuflad:
  - 4 szuflady o wysokości 70 mm,
  - 1 szuflada o wysokości 210 mm.
- Pięć przednich szuflad:
  - 4 szuflady o wysokości 80 mm,
  - 1 szuflada o wysokości 160 mm.
- Dna szuflad wyłożone wyściółką ochronną **z porowatej gumy**.
- 4 duże koła Ø 150 mm:
  - 2 stałe i 2 skrętne (oba z hamulcem).
  - - 2 zamki centralne.
- Wielowarstwowy drewniany blat roboczy z otworami do mocowania imadła (imadło 1599F/150 należy zamawiać oddzielnie).
- 4 półki na butelki: 2 z przodu i 2 z tyłu.
- 6 bocznych pojemników na narzędzia.
- Boczne półki z uchylnymi i wsuwanymi drzwiczkami z zamkiem.
- Półka o wysokości 135 mm pod blatem wyłożona tworzywem sztucznym.
- Max. obciążenie statyczne: 1200 kg

**C28 - 2800**

  
**1200  
kg**





C28 O



C28 G



C28 R

h		 max
70 mm		25 kg
210 mm		30 kg

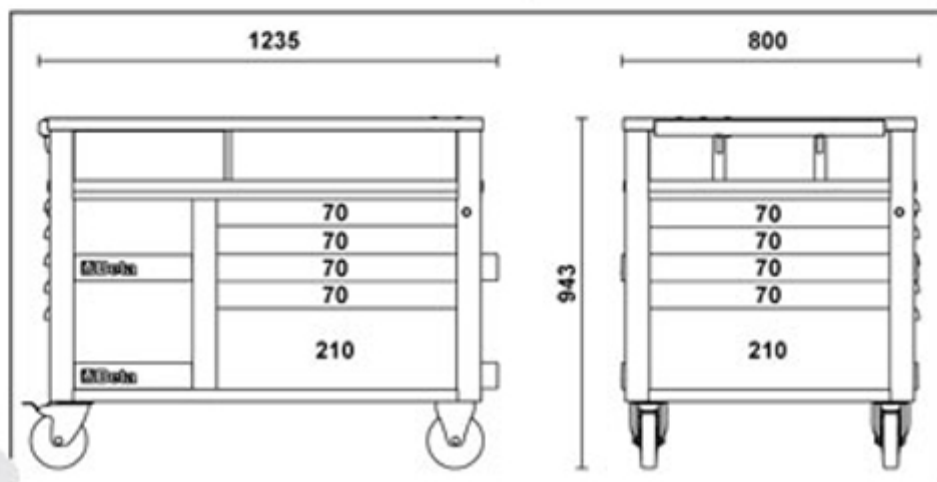
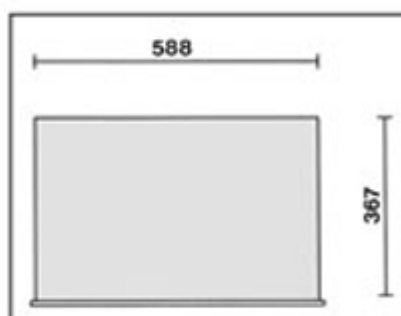

 130 kg

			
<b>C28 O</b>		1	028000301
<b>2800 O/VI3T</b>	(C28 O+5904VI/3T)	1	028000317
<b>2800 O/VI2T</b>	(C28 O+5908VI/2T)	1	028000324
<b>2800 O/VG2T</b>	(C28 O+5908VG/2T)	1	028000347
<b>C28 G</b>		1	028000302
<b>2800 G/VI3T</b>	(C28 G+5904VI/3T)	1	028000318
<b>2800 G/VI2T</b>	(C28 G+5908VI/2T)	1	028000325
<b>2800 G/VG2T</b>	(C28 G+5908VG/2T)	1	028000348
<b>C28 R</b>		1	028000303
<b>2800 R/VI3T</b>	(C28 R+5904VI/3T)	1	028000319
<b>2800 R/VI2T</b>	(C28 R+5908VI/2T)	1	028000326
<b>2800 R/VG2T</b>	(C28 R+5908VG/2T)	1	028000349





---

**ELEKTRO-AUTOMATYKA** Sprzedaż elektronarzędzi, urządzeń spawalniczych, maszyn budowlanych, pneumatyki, narzędzi warsztatowych, firmowych ubrań roboczych oraz maszyn ogrodowo leśnych.

**Sklep Bochnia**

ul. Brzeska 50  
32-700 Bochnia

tel. 691 572 333

e-mail: ea.bochnia@op.pl

**Sklep Brzesko**

ul. Szarych Szeregów 23  
32-800 Brzesko

tel. 609 523 230

e-mail: elektro.automatyka@op.pl

**Serwis, Magazyn**

ul. Św. Brata Alberta 4  
32-800 Brzesko

tel. 609 523 645

e-mail: ea.serwis@op.pl

---