



Beta C23ST - 2300 Skrzynia narzędziowa z pięcioma szufladami

<http://www.elektroautomatyka.net.pl/product/show/4954>

Cena: zł brutto

Cechy produktu

Opis produktu

Cechy charakterystyczne:

- 5 szuflad (588x367 mm) o wysokości 70 mm, z prowadnicami kulkowymi
- Zamek centralny z przodu
- Max. obciążenie szuflady: 15 kg
- Możliwość zamontowania zestawu do przemieszczania skrzyni (2300ST/KIT)
- Dostępna w 3 kolorach: pomarańczowym, szarym i czerwonym

C23ST - 2300ST



C23ST O



C23ST G



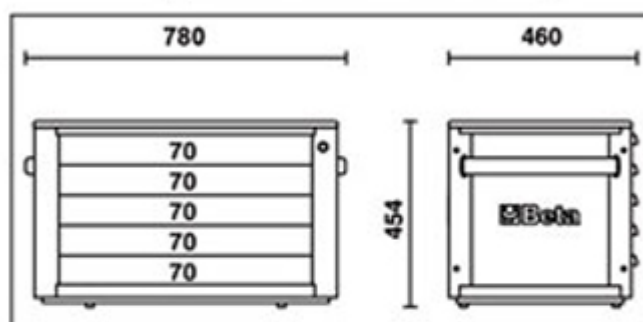
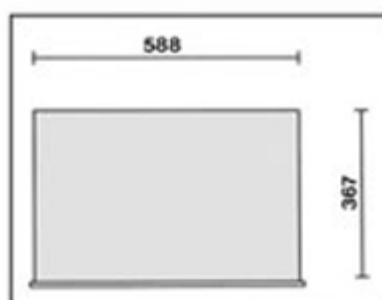

C23ST R

| | |
|--|---|
| h  |  max |
| 70 mm | 25 kg |



 29 kg

| |  |  |
|--|---|---|
| C23ST O | 1 | 023000521 |
| 2300ST-O/VI1T (C23ST O+5904VI/1T) | 1 | 023000671 |
| 2300ST-O/VG1M (C23ST O+5904VG/1M) | 1 | 023000685 |
| C23ST G | 1 | 023000522 |
| 2300ST-G/VI1T (C23ST G+5904VI/1T) | 1 | 023000672 |
| 2300ST-G/VG1M (C23ST G+5904VG/1M) | 1 | 023000686 |
| C23ST R | 1 | 023000523 |
| 2300ST-R/VI1T (C23ST R+5904VI/1T) | 1 | 023000673 |
| 2300ST-R/VG1M (C23ST R+5904VG/1M) | 1 | 023000687 |





ELEKTRO-AUTOMATYKA Sprzedaż elektronarzędzi, urządzeń spawalniczych, maszyn budowlanych, pneumatyki, narzędzi warsztatowych, firmowych ubrań roboczych oraz maszyn ogrodowo leśnych.

Sklep Bochnia

ul. Brzeska 50
32-700 Bochnia

tel. 691 572 333
e-mail: ea.bochnia@op.pl

Sklep Brzesko

ul. Szarych Szeregów 23
32-800 Brzesko

tel. 609 523 230
e-mail: elektro.automatyka@op.pl

Serwis, Magazyn

ul. Św. Brata Alberta 4
32-800 Brzesko

tel. 609 523 645
e-mail: ea.serwis@op.pl
