



Beta C27S Wózek narzędziowy składany

<http://www.elektroautomatyka.net.pl/product/show/4946>

Cena: zł brutto

Cechy produktu

Opis produktu

- Wózek narzędziowy, ze składanymi kolumnami dla łatwego transportu.
- 2 szuflady, 588x277 mm, z prowadnicami kulkowymi, otwierane w obie strony.
- Duży pojemnik dolny, 588x277x220 mm.
- Szuflady i pojemnik wykonane z blachy.
- 2 koła stałe, Ø 160 mm, i 2 koła skrętne, Ø 100 mm (jedno z hamulcem).
- Błat roboczy z tworzywa termoplastycznego z 6 przegródkami na narzędzia.
- Zamek centralny.
- Możliwość zastosowania przegród szuflad i piankowych wkładów profilowanych MC



 **Beta** C27s





 **Beta C27s**



C27S



h		
	70 mm	20 kg

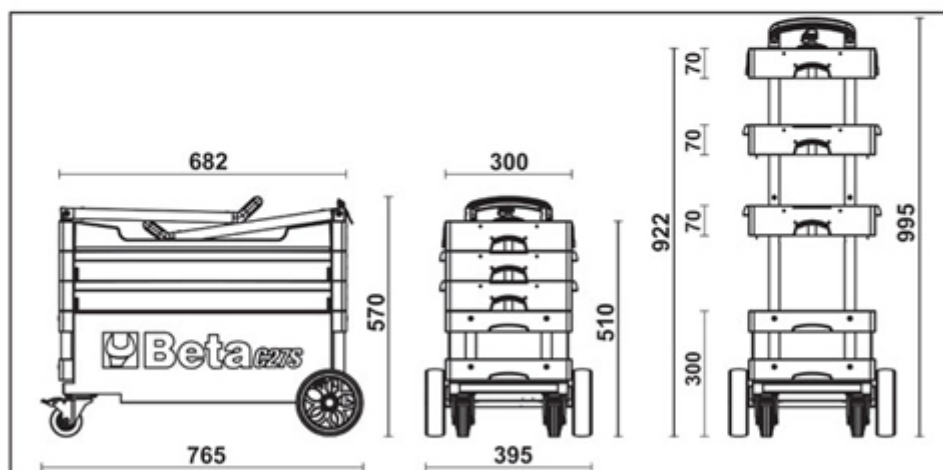
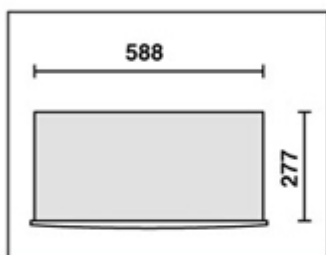

 20 kg

C27S		1	027000201
2700 S/VUM (C27S+5927VU/M)		1	027000221

ELEKTRO-AUTOMATYKA Sprzedaż elektronarzędzi, urządzeń spawalniczych, maszyn budowlanych, pneumatyki, narzędzi warsztatowych, firmowych ubrań roboczych oraz maszyn ogrodowo leśnych.

Sklep Bochnia
ul. Brzeska 50
32-700 Bochnia

tel. 691 572 333
e-mail: ea.bochnia@op.pl

Sklep Brzesko
ul. Szarych Szeregów 23
32-800 Brzesko

tel. 609 523 230
e-mail: elektro.automatyka@op.pl

Serwis, Magazyn
ul. Św. Brata Alberta 4
32-800 Brzesko

tel. 609 523 645
e-mail: ea.serwis@op.pl

