



Beta C51 Wózek narzędziowy

<http://www.elektroautomatyka.net.pl/product/show/3036>

Cena: zł brutto

Cechy produktu

Opis produktu

Wózek narzędziowy

- Blat i półki wyłożone gumą antypoślizgową
- Ergonomiczny uchwyt
- Środkowa półka z możliwością montażu w dwóch pozycjach
- Cztery koła Ø 100 mm:
 - 2 stałe i 2 skrętne (1 z hamulcem)

DOSTĘPNE 3 WERSJE KOLORYSTYCZNE:

- 5100/C510

WÓZEK WARSZTATOWY Z TRZEMA PÓŁKAMI, OTWARTY, Z BLACHY STALOWEJ, LAKIEROWANY **POMARAŃCZOWY**, PUSTY, MODEL 5100/C510, 900X800X450MM

- 5100/C51G



WÓZEK WARSZTATOWY Z TRZEMA PÓŁKAMI, OTWARTY, Z BLACHY STALOWEJ, LAKIEROWANY **SZARY**, PUSTY, MODEL 5100/C51G, 900X800X450MM

- 5100/C51R

WÓZEK WARSZTATOWY Z TRZEMA PÓŁKAMI, OTWARTY, Z BLACHY STALOWEJ, LAKIEROWANY **CZERWONY**, PUSTY, MODEL 5100/C51R, 900X800X450MM

C51



- C51 O 
- C51 G 
- C51 R 

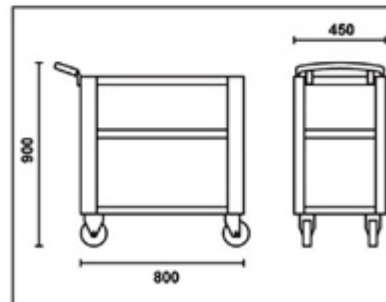

 21 kg

C51/O	 1	 051000001
C51/G	1	051000002
C51/R	1	051000003

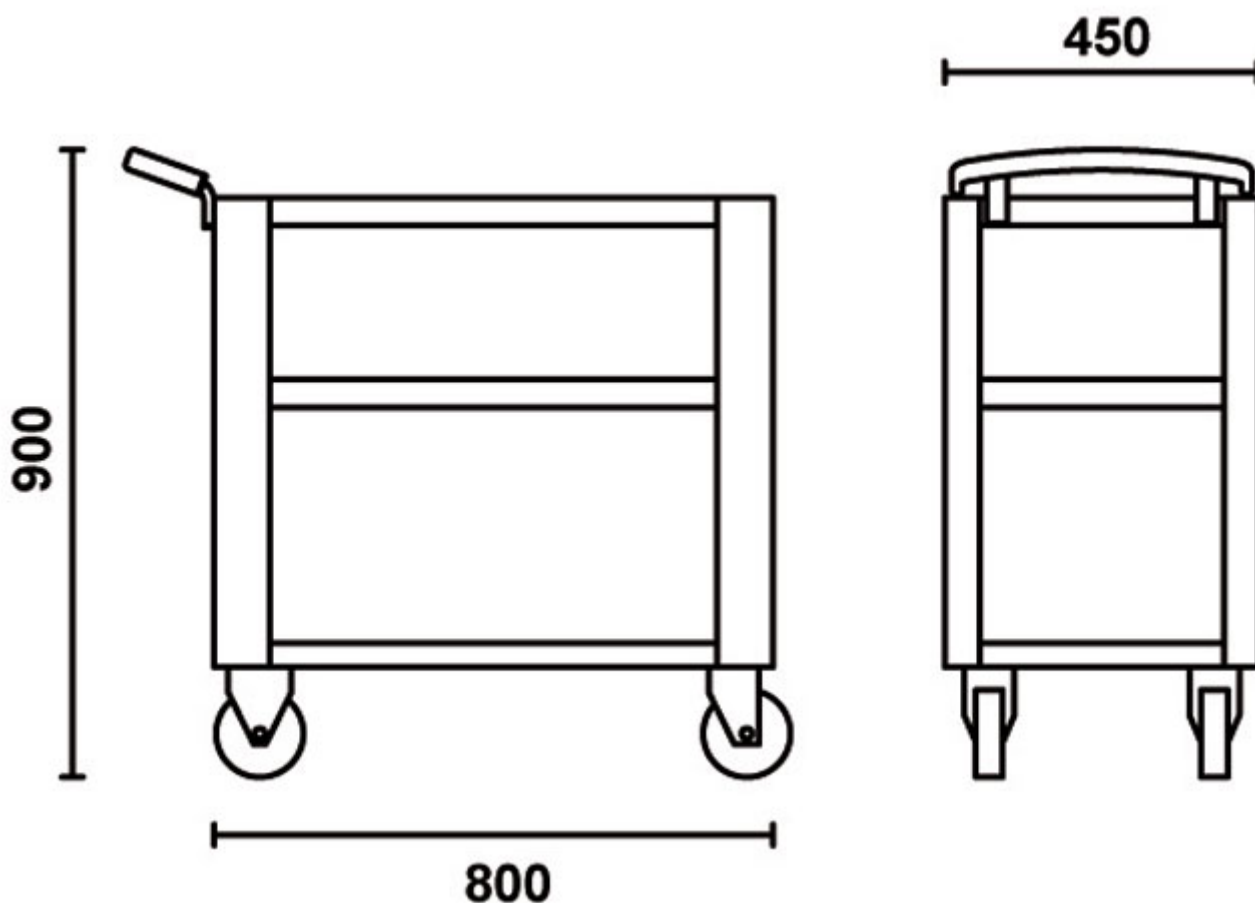

ELEKTRO-AUTOMATYKA Sprzedaż elektronarzędzi, urządzeń spawalniczych, maszyn budowlanych, pneumatyki, narzędzi warsztatowych, firmowych ubrań roboczych oraz maszyn ogrodowo leśnych.

Sklep Bochnia

ul. Brzeska 50
32-700 Bochnia

tel. 691 572 333
e-mail: ea.bochnia@op.pl

Sklep Brzesko

ul. Szarych Szeregów 23
32-800 Brzesko

tel. 609 523 230
e-mail: elektro.automatyka@op.pl

Serwis, Magazyn

ul. Św. Brata Alberta 4
32-800 Brzesko

tel. 609 523 645
e-mail: ea.serwis@op.pl
